



テクニカル・メッセージ

バス トランスミッションオイルフィルターの定期交換について

トランスミッションオイルフィルターを推奨交換時期を過ぎて使用すると、融雪剤散布等の影響で腐食穴あきによるオイル漏れから思わぬ故障に繋がる場合がありますので、推奨時期（1年または60,000km走行毎）に確実に交換して下さい。

1. 対象

大型バスのトランスミッションオイルフィルター付車両

2. 交換要領（各車両に携行されている取扱説明書などを参照して確実に作業を実施してください）

トランスミッションオイルフィルターの定期交換（1年または60,000km走行毎）を確実に実施して下さい。

尚、新車の場合は1,000kmで交換して下さい。

また、オイルフィルターエレメントを交換するときは、トランスミッションオイルも交換して下さい。

オイルフィルター取付部

〔RU1E,1A車〕

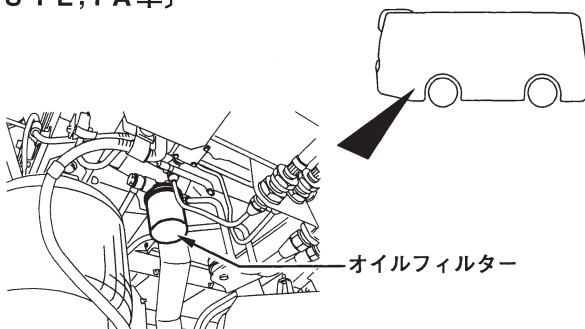

〔RU8J車〕

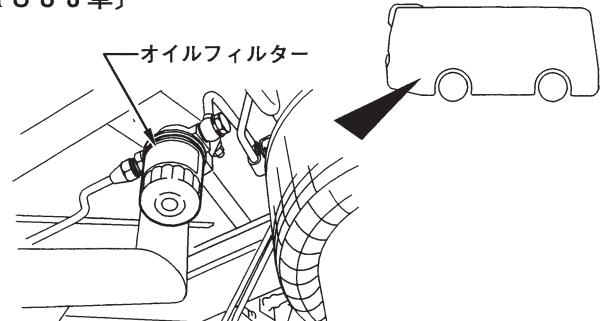

①オイルフィルターの取り外し

※走行後はトランスミッションオイルが高温になっていますので、少し時間をおいて温度が下がった後、火傷などに注意して作業してください。

②新品のオイルフィルターの取り付け

※O-リングもエレメントキットに入っている新品と交換してください。

③オイルフィルター交換後の点検

※エンジンを始動してオイル漏れがないことを確認した後、車両の試運転を行い、各部にオイルを充滿させてからトランスミッションオイルの量を点検してください。

※試運転後にフィルターの周囲からオイル漏れがないことを確認してください。