



テクニカル・メッセージ

日野スカニア車エンジンオイル定期交換について

日野スカニア車は、45000km毎のエレメント式エンジンオイル・オイルフィルター交換及び遠心分離式オイルフィルターの分解清掃並びに指定グレードのオイルの使用を指示しておりますが、それらが実施されずにトラブルが発生しておりますので、あらためてそのメンテナンスについてお知らせ致します。

使用するオイルの指定グレードは ACEA E7 です。これを満たさないエンジンオイルは使用できません。

日野純正指定エンジンオイルは シェル リムラスーパー 15W40 (ACEA E7 適合油)が設定されており、日野純正品番は以下のとおりです。

200リットル : S041017411、 20リットル : S041017211

指定グレード以外のエンジンオイルを使用すると、エンジン内部の摩耗等が発生する恐れがありますので、指定グレードのオイルを指定の走行距離で交換して下さい。

また、日野スカニア車のエンジンにはオイルフィルターが2個装着されております。

(エレメント式オイルフィルター及び遠心分離式オイルフィルター)

これら2つのオイルフィルターは、オイル交換と同時に交換及び清掃が必要です。オイル交換時に併せてオイルフィルターのメンテナンスを実施して下さい。

実施されない場合には、エンジンオイルが濾過されずにエンジン各部に供給され故障の原因となる事がありますので、指定の定距離でメンテナンスを実施して下さい。

オイルフィルターのメンテナンス

1. エレメント式エンジンオイルフィルター

エンジン右前側（運転席側）に装着されています。

エンジンオイル交換時にエレメントアッセンブリでの交換が必要です。

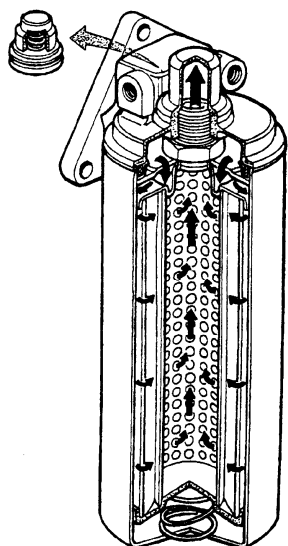

PK付以前

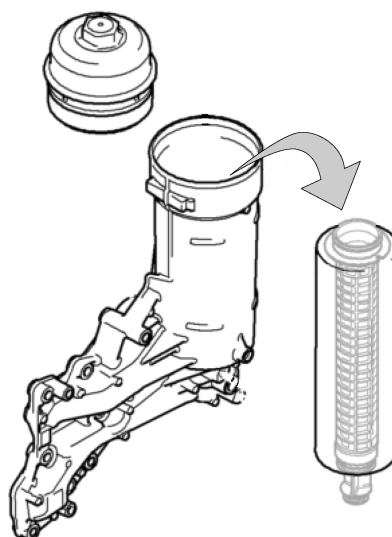

BKG付以降

2. 遠心分離式オイルフィルター

エンジン右前側（運転席側）のエレメント式オイルフィルター下部に装着されています。フィルターケースを開け、内部のローター等の分解清掃が必要です。

分解時にOリング等の消耗部品を交換します。部品や特殊工具が必要となりますので、日野販売会社にご相談下さい。

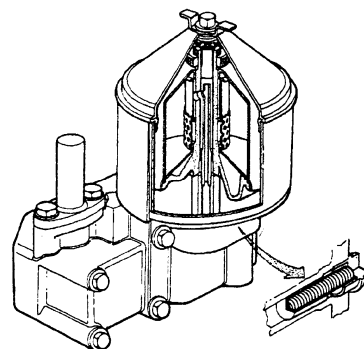

ご注意ください

エンジンオイルは正しくメンテナンスを行わないと、内部の摩耗が徐々に進行し、不具合の原因となる場合があります。

指定グレードのエンジンオイルを指定の走行距離で交換し、併せて2つのオイルフィルターのメンテナンスを実施して下さい。