

1 外観図

FR1EXBJ 6×2 後2軸

標準ルーフ 25トン (諸元表番号①)

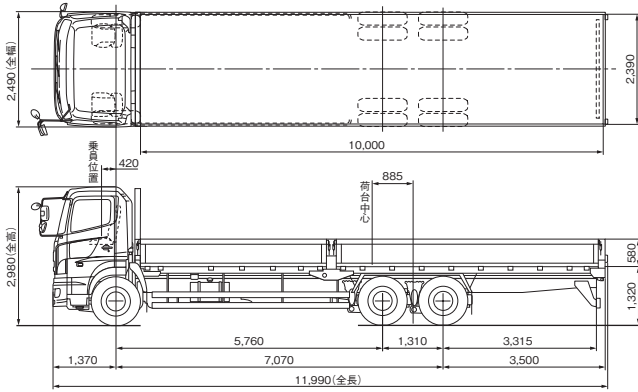

FN1EYBG 6×2 前2軸

標準ルーフ 23トン (諸元表番号②)

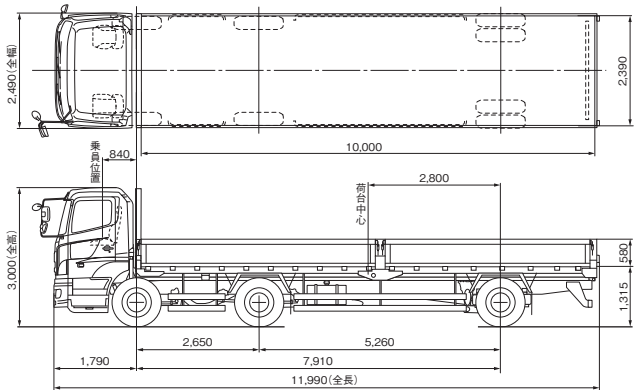

FN1EWAG 6×2 前2軸

標準ルーフ 20トン (諸元表番号③)

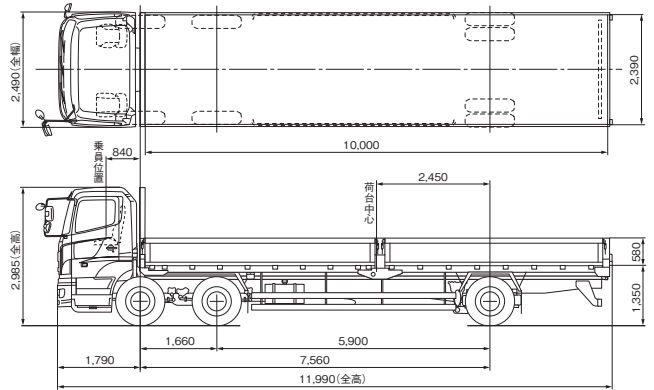

FW1EZBJ 8×4 4軸

標準ルーフ 25トン (諸元表番号④)

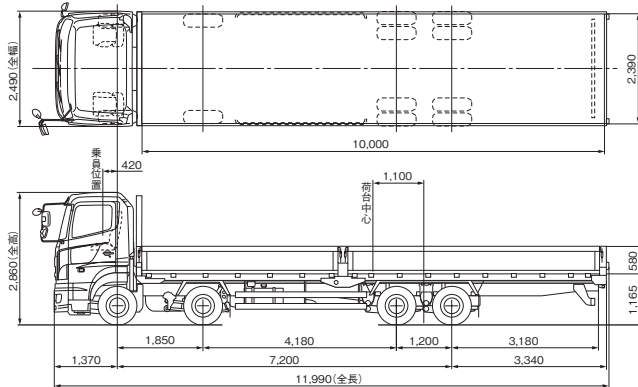

FQ1EWBJ 6×4 後2軸

標準ルーフ 23トン (諸元表番号⑤)

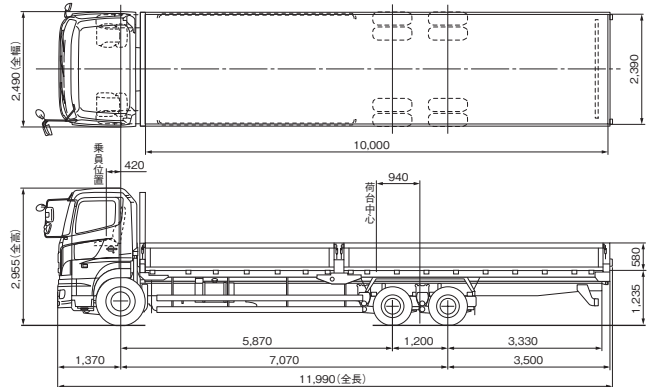

2 旋回軌跡図

FN 6×2 前2軸 (諸元表番号②)

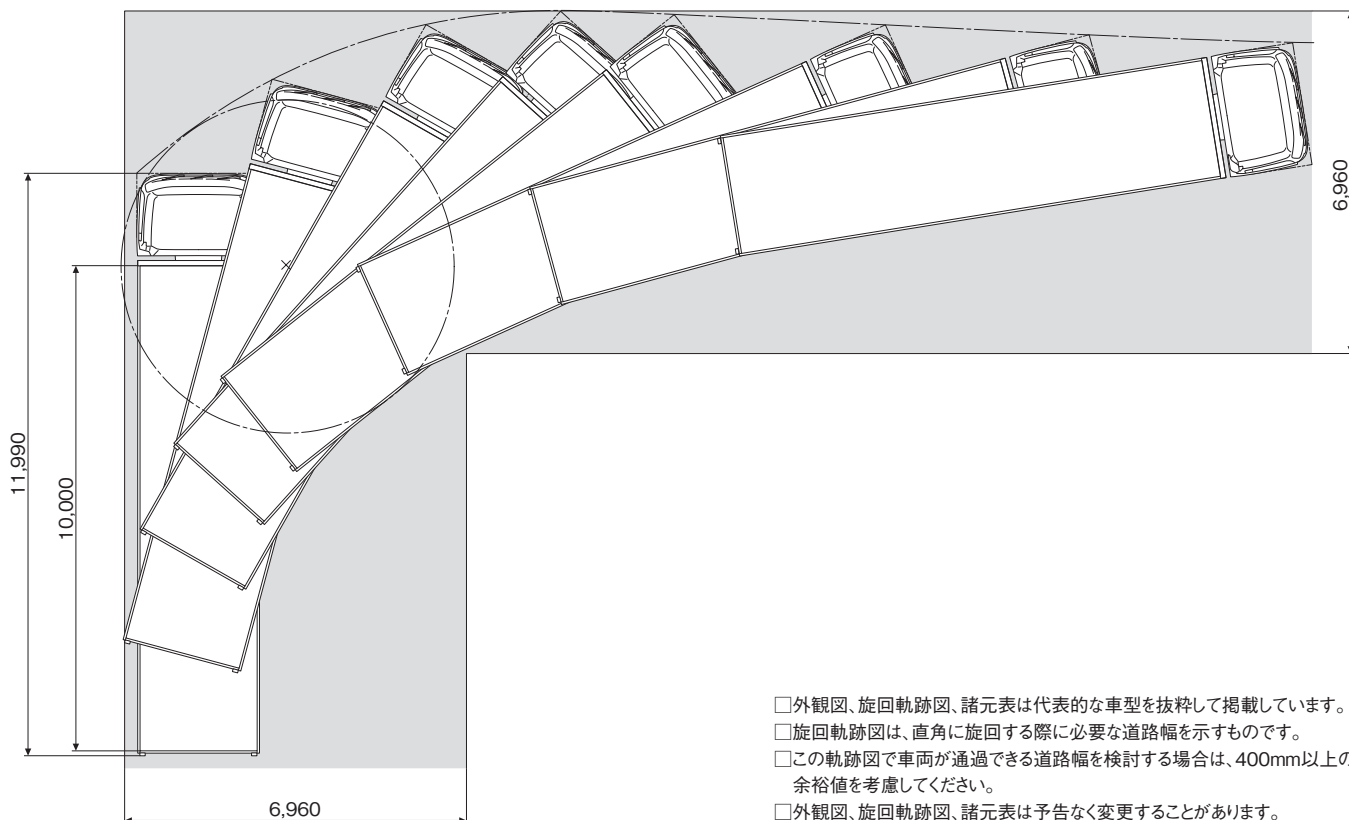

- 外観図、旋回軌跡図、諸元表は代表的な車型を抜粋して掲載しています。
- 旋回軌跡図は、直角に旋回する際に必要な道路幅を示すものです。
- この軌跡図で車両が通過できる道路幅を検討する場合は、400mm以上の余裕値を考慮してください。
- 外観図、旋回軌跡図、諸元表は予告なく変更することがあります。

3 主要諸元表

車両総重量クラス	25t	23t	20t	25t	23t
車両型式	FR1EXBJ	FN1EYBG	FN1EWAG	FW1EZBJ	FQ1EWBJ
ルーフ形状	標準ルーフ	標準ルーフ	標準ルーフ	標準ルーフ	標準ルーフ
番号	①	②	③	④	⑤
寸法(mm) 全長	11,990	11,990	11,990	11,990	11,990
重量(kg) 全幅	2,490	2,490	2,490	2,490	2,490
全高	2,980	3,000	2,985	2,860	2,955
ホイールベース	7,070	7,910	7,560	7,230	7,070
トレッド(フロント/リヤ)	2,055/1,840	2,055/1,840	2,055/1,840	2,055/1,855	2,050/1,855
荷台寸法 長さ	10,000	10,000	10,000	10,000	10,000
(内寸) 幅	2,390	2,390	2,390	2,390	2,390
高さ	580	580	580	580	580
車両総重量 届出値	22,300	22,960	19,920	24,180	22,350
最大積載量 届出値	13,000	13,700	10,900	14,300	13,100
最小回転半径(m)	9.9	11.6	11.2	9.6	10.0
エンジン 型式	E13C<ET-XⅢ>	E13C<ET-XⅡ>		E13C<ET-XⅢ>	E13C<ET-XⅡ>
総排気量(L)	12.913	12.913		12.913	12.913
最高出力(kW(PS)/rpm)*1	279(380*2)/1,700	265(360*2)/1,700		279(380*2)/1,700	265(360*2)/1,700
最大トルク(N・m(kgf・m)/rpm)*1	1,961(200*2)/1,100	1,863(190*2)/1,100		1,961(200*2)/1,100	1,863(190*2)/1,100
タイヤ(フロント/リヤ)	275/80R22.5	275/80R22.5	11R22.5	245/70R19.5	295/70R22.5/245/70R19.5
所要道路幅(90° 旋回時)(mm)	6,370	6,960	6,790	6,340	6,390

*1:ネット値 *2:換算値