



テクニカル・メッセージ

ブレーキ・オーバライド・システム（BOS）についてのお知らせ

アクセルペダルとブレーキペダルが同時に踏まれる際、ブレーキペダルを優先されるブレーキ・オーバライド・システムが順次搭載されていますので、その挙動について、ご説明いたします。

【これまでの搭載車両】

ポスト新長期 RU1A・デュトロ

【搭載経緯】

アクセルペダルがフロアマットに引っかかり、ブレーキ操作しても、アクセルが全開のまま解除とならない場合の安全機能が義務付けられております。

【主な機能】

アクセルペダルが踏み込まれた状態でブレーキが踏まれた際、より確実に止まれるようエンジン出力も制限されます。

BOS（ブレーキ・オーバライド・システム）

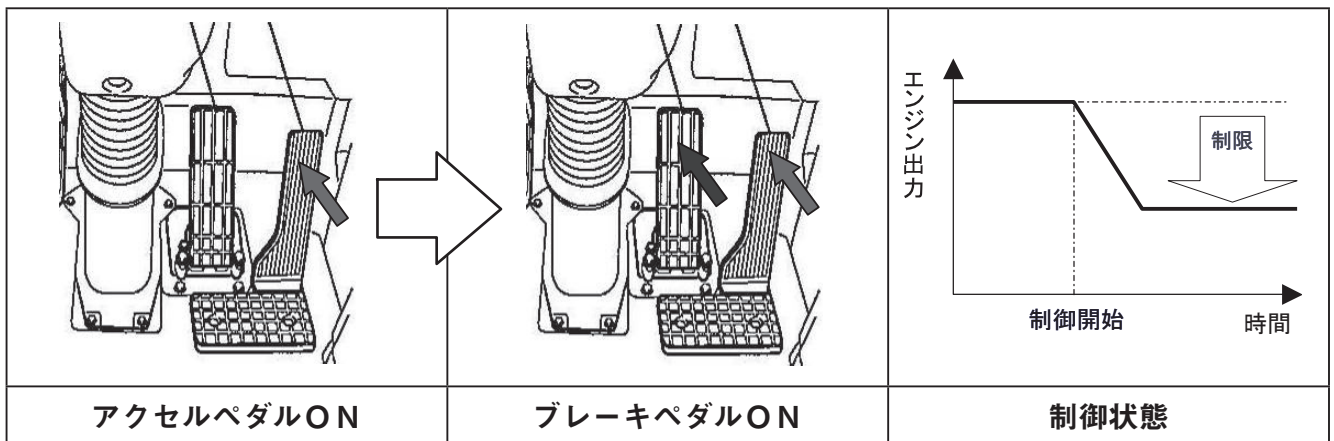

【ご注意】このような場合は、異常ではございません。

アクセルペダルを踏んでいるのに、エンジン回転が上がらない。急にエンジン回転が落ちる。このような事象となった場合、BOSが作動した可能性があります。

このため、一旦ペダルから足を離し、もう一度アクセルペダルを踏んでください。
マルチインフォメーションの表示、各警報ランプの点灯が無ければ故障ではありません。